

Ватві *Racer*

Джип дитячий

M 4572

ІНСТРУКЦІЯ

з експлуатації

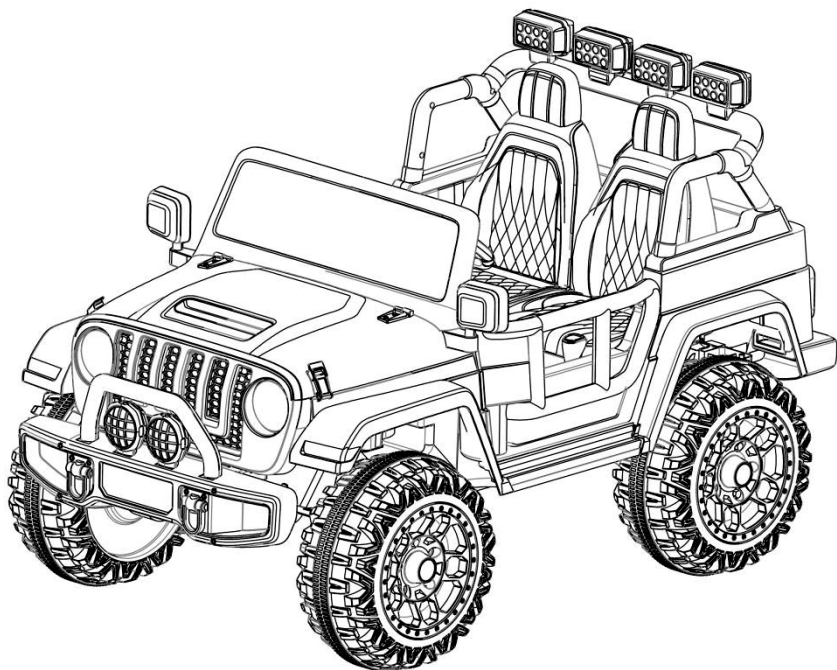

Рекомендований вік: **від 3 до 8 років**

Рекомендована вага: **до 55 кг**

Для більш ефективного захисту Вашої дитини перед початком використання виробу уважно ознайомтесь з інструкцією та дотримуйтесь її. Збережіть інструкцію для подальшого використання.

СПЕЦИФІКАЦІЯ

Акумулятор:	12V/24V(в залежності від комплектації)
Розміри автомобіля:	126*78*79см
Швидкість:	12V:3-5км/г/24V:3.5-6.5км/г
Тривалість користування:	1-2 години
Зарядний пристрій:	вихід -12V/24V

КОМПЛЕКТАЦІЯ

Необхідні інструменти:

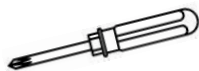

викрутка



торцевий ключ М10
(у комплекті)



Збірка -
2 людини



Час збірки-
близько 45 хв.

1

Гвинт М4*12мм



19шт

2

Шайба Ø12



6шт

3

М10 гайка



4шт

КОМПЛЕКТАЦІЯ

A Передні колеса



2шт

B Задні колеса



2шт

C Покришки



4шт

D Дзеркало ліве та праве

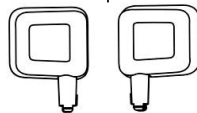

набір

E Кермо



1шт

F Лобове скло



1шт

G Передній бампер



1шт

H Бічні стійки

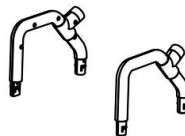

набір

I Сійка з ліхтарями



1шт

J Спинка сидіння



2шт

K Сидіння

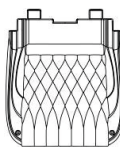

2шт

L Лопата

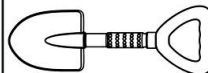

1шт

M Ковпак колеса

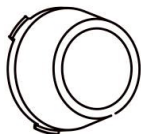

4шт

N Редуктор

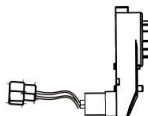

2шт

O Пульт керування



1шт

P Зарядний пристрій



1шт

Q Кришка двигуна

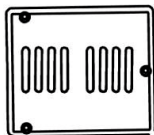

1шт

ЗБІРКА

БАМПЕР:

Прикладіть передній бампер до машини.
Зафіксуйте гвинтами
M4x12 шт.

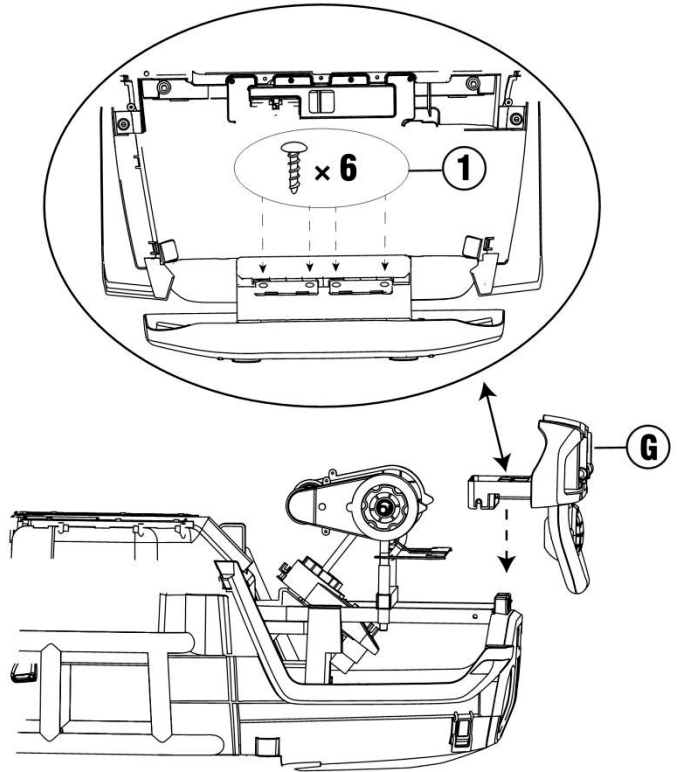

КОЛЕСА:

передні колеса - одягніть колесо, покришку, шайбу і гайку на передню вісь по черзі. Зафіксуйте гайку торцевим ключем M10 і одягніть заглушку.
Задні колеса - одягніть редуктор, заднє колесо, покришку, шайбу і гайку на задню вісь по черзі. Зафіксуйте гайку торцевим ключем M10 і одягніть заглушку.

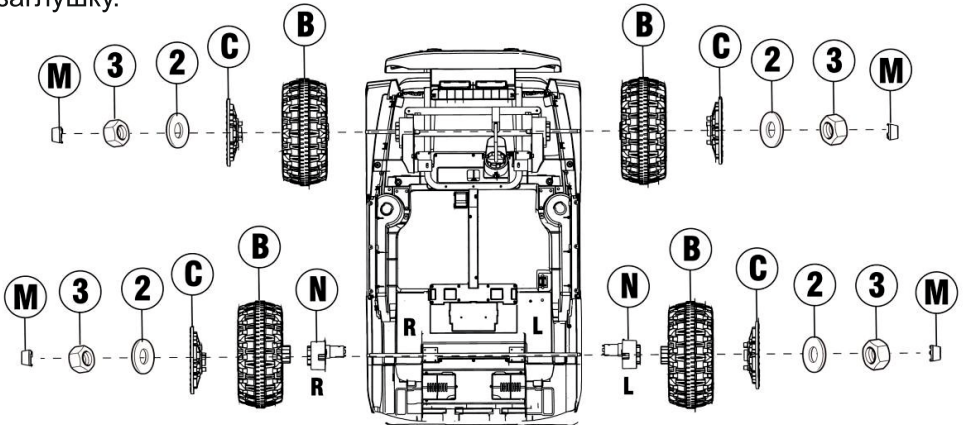

ПІД'ЄДНАННЯ ЖИВЛЕННЯ:

Акумулятор. Переверніть машину. Знайдіть головний дріт живлення під сидінням і вставте штекер дроту у відповідний роз'єм приймача. Штекер мотора з'єднайте з роз'ємом приймача(штекер приймача не розділяється на лівий і правий).

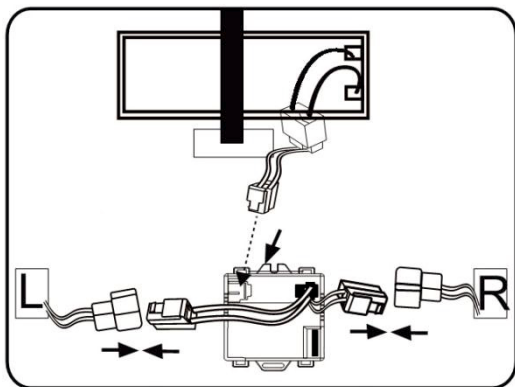

Батарейки.

- Відкрутіть гвинти кришки акумуляторного відсіку фар верхньої стійки за допомогою викрутки і встановіть їх послідовно.
- Вставте батарейки, дотримуючись полярності;
- Закрийте кришку акумуляторного відсіку і закріпіть її гвинтами;
- Живлення: (-) = включено, (o) = вимкнено

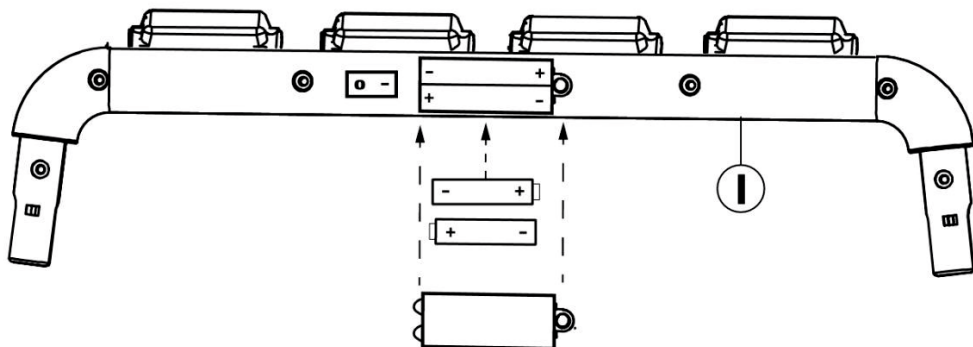

Кермо:

- Зніміть гайку і болт з керма.
- Підключіть дроти, що йдуть від рульової колонки до проводів керма.
- Надіньте кермо на рульову колонку і закріпіть гайкою і бовтом.

Дзеркала заднього виду:

Вставте дзеркала в корпус машини до клацання.

Стілка з фарами:

- З'єднайте і зафіксуйте стійку. Використовуйте гвинти M4 x 12 для фіксації двох бічних стійок до корпусу машини.

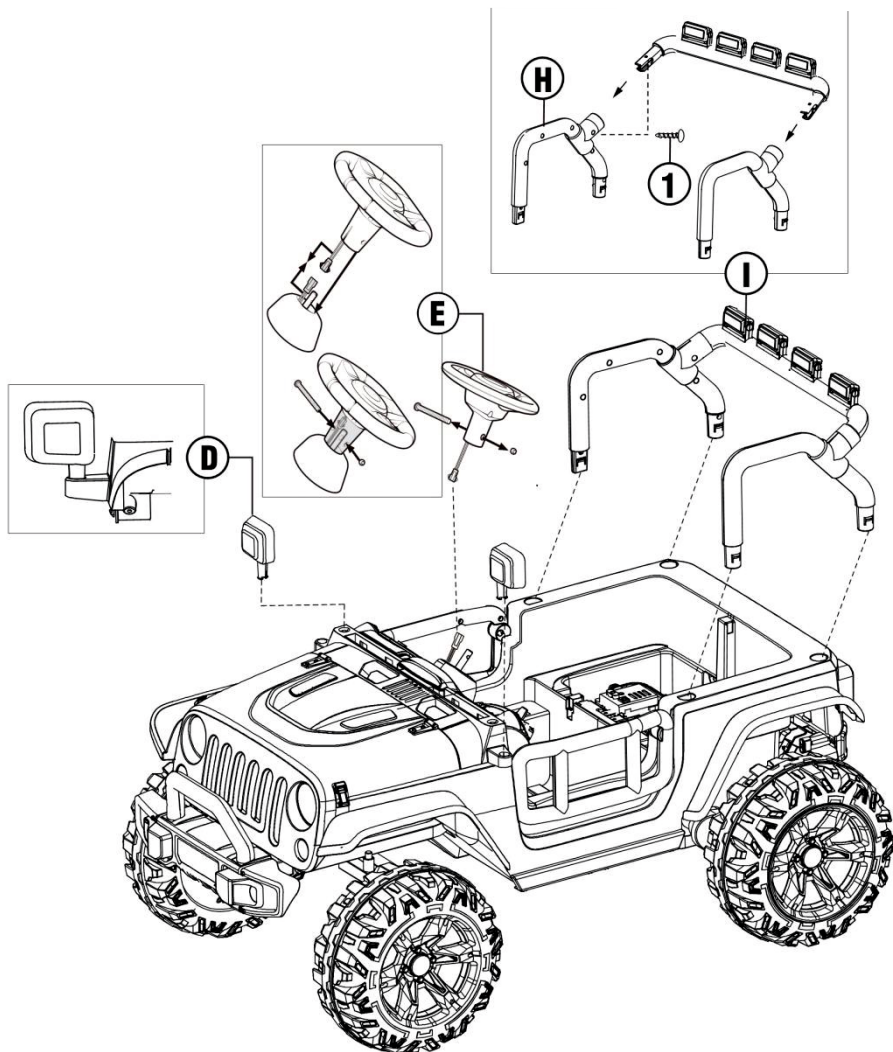

Лобове скло:

Вставте скло у відповідні роз'єми корпусу.

Сидіння:

- Вставте спинку в основу сидіння
- Вставте пряжки сидіння в роз'єми корпусу
- Зафіксуйте за допомогою гвинтів

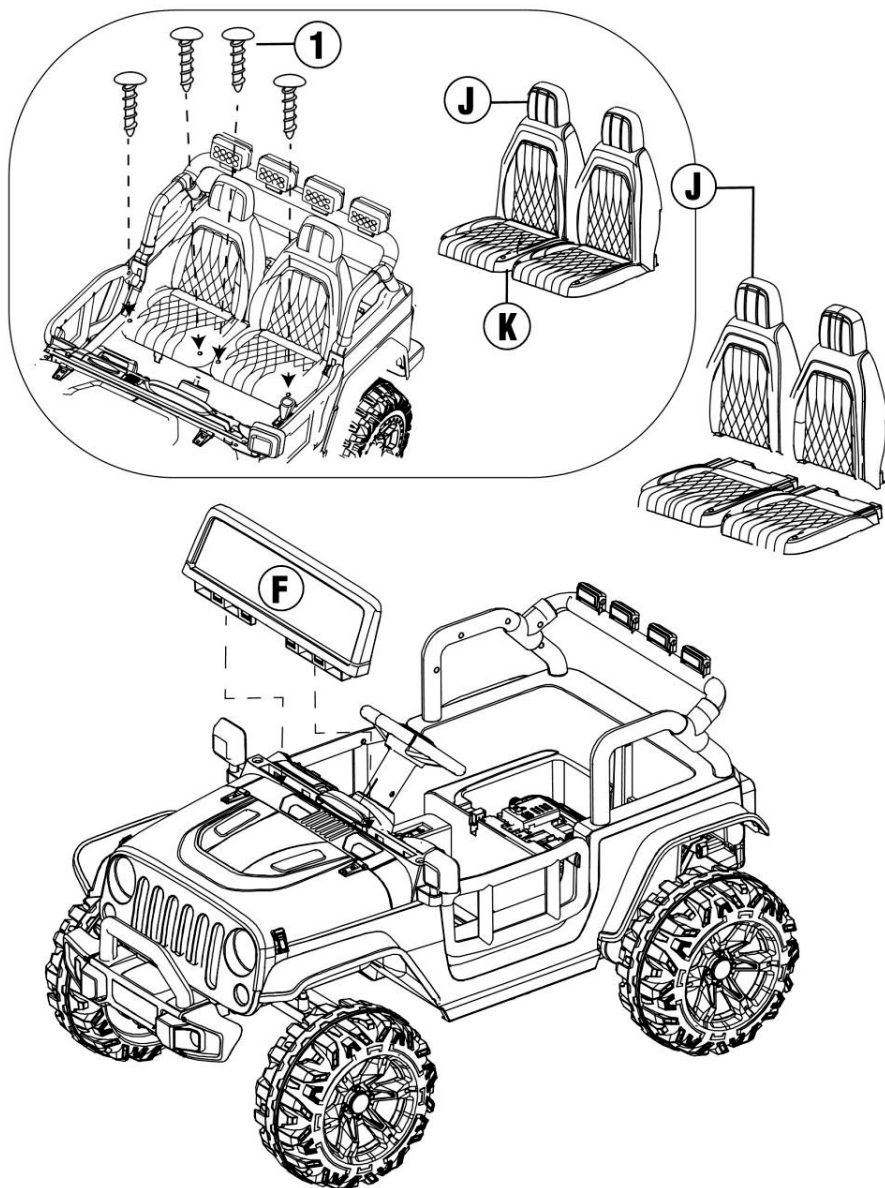

Лопата:

вставте лопату в роз'єм корпуса



Схема керування:

- 1 - педаль газу
- 2 - напрям (вперед/назад)
- 3 - звукова кнопка
- 4 - панель управління

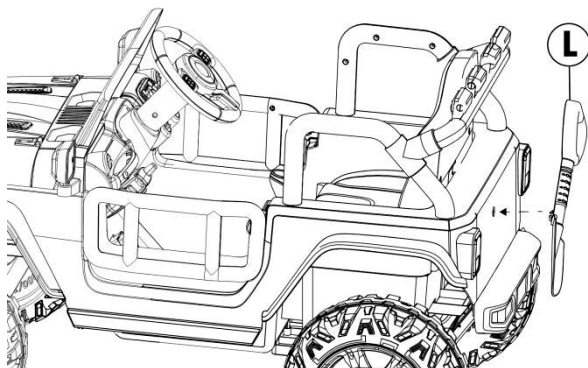
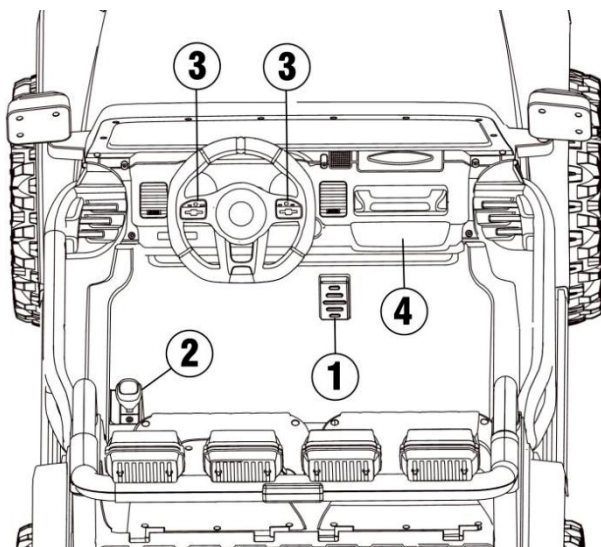

ПУЛЬТ КЕРУВАННЯ

УВАГА! використовується тільки дорослими!

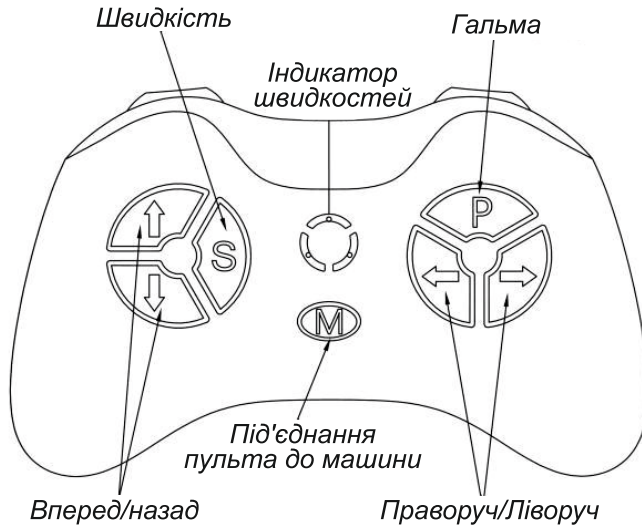

Використання пульта управління блокує ручне керування автомобілем!

Машина переходить в режим сну, якщо пульт не використовується протягом 10 секунд.

Підключення: натисніть на кнопку M протягом 2-4 сек. Індикатор малої швидкості почне блимати. Увімкніть живлення автомобіля. Індикатор почне горіти безперервно. Це означає, що підключення пройшло успішно. Якщо індикатор продовжує блимати, дістаньте батарейки з відсіку, вставте знову і повторіть всі етапи.

Кнопка P-натискання-гальма / повторне натискання-початок руху.

Кнопка S-зміна режиму швидкості включається послідовно (мала / середня / велика) і відображається за допомогою світлових індикаторів. Перемикання швидкостей можливо тільки при русі вперед.

Кнопка вперед / назад - при виборі напрямку вперед / назад. Швидкість буде збільшуватися поступово, щоб уникнути різких ударів.

Кнопка вліво / вправо - при виборі напрямку вліво або вправо

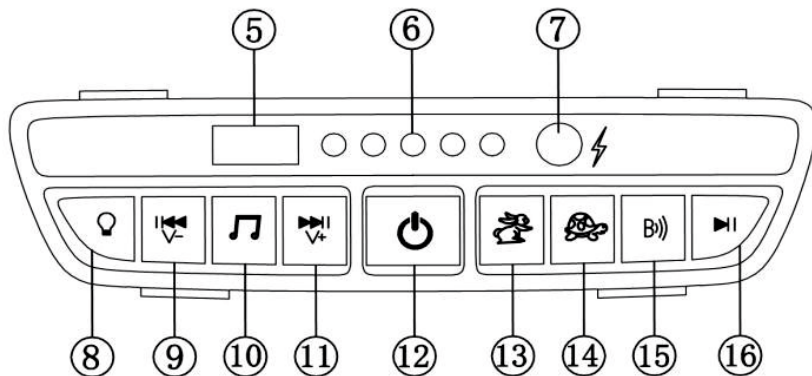

5 - USB

6 - індикатор заряду

7 - роз'єм зарядки

8 - світло/гойдання: коротке натискання- світло, довге натискання - гойдання

9 - остання пісня / зменшення звуку: коротке натискання-остання пісня, довге натискання-зменшення гучності звуку

10 - музична кнопка: відтворення музики

11 - наступна пісня / збільшення звуку: коротке натискання-перемикавання наступної мелодії, довге натискання-збільшення гучності звуку

12 - кнопка живлення: довге натискання протягом 3 сек. - включення / вимикання машини, коротке натискання-вимикання музики

13 - кнопка великої швидкості

14 - кнопка малої швидкості



15 - Bluetooth

16 - Пауза: призупинення відтворення мелодій

ВИКОРИСТАННЯ ДОДАТКУ НА МОБІЛЬНОМУ ПРИСТРОЇ:















1. Скачайте додаток (знайдіть MOQIQI в додатку APP STORE)
2. Відкрийте програму, увімкніть Bluetooth та живлення машини.



3. Оберіть значок  на домашній сторінці, увійдіть у інтерфейс Bluetooth, оберіть іконку «YX-BLE», іконка загориться блакитним кольором, потім поверніться на домашню сторінку.
4. Оберіть  увійдіть у інтерфейс та керуйте автомобілем.



5. Опис іконок:

 фари	 пауза	 перша швидкість	 назад
 музика	 наступна пісня	 друга швидкість	 повернути ліворуч/праворуч
 сигнал керма	 гойдання	 третя швидкість	
 остання пісня	 гальма	 уперед	

ЗАРЯДКА:

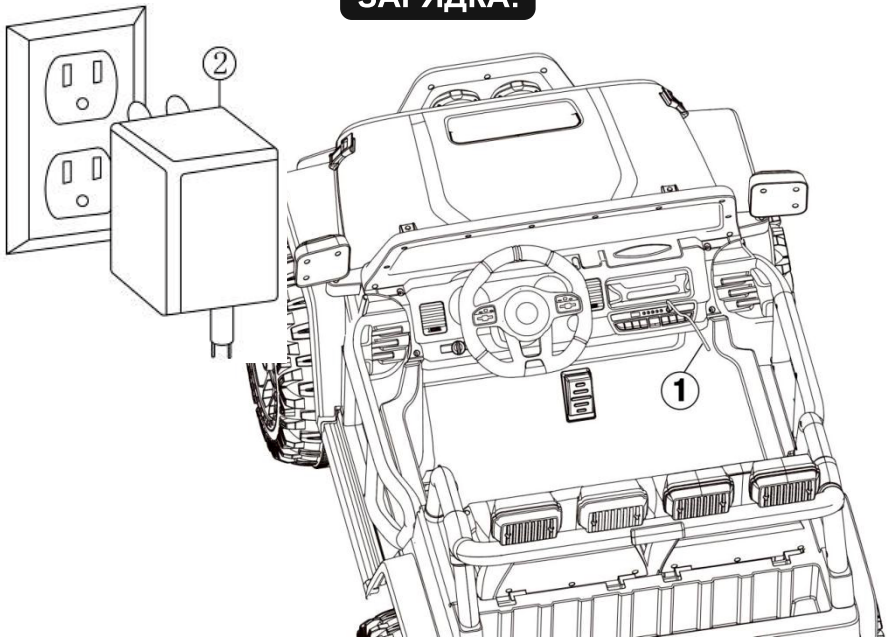

1. Вставте зарядний пристрій в зарядний отвір автомобіля.
2. Вставте вилку зарядного пристрою в джерело живлення змінного струму, як показано на рис.

- Перед першим використанням заряджайте акумулятор 15-18 годин.
- В середньому вам буде потрібно заряджати акумулятор від 8 до 12 годин. Але не більше 20 годин.
- Якщо повністю розрядити акумулятор, це може привести до його пошкодження. Не дайте батареї повністю розрядитися.
- Перевірте акумулятор і зарядний пристрій (шнур живлення, штекер) на предмет зносу і пошкоджень перед зарядкою. Не заряджайте акумулятор, якщо він пошкоджений.
- Тільки дорослий, який прочитав і зрозумів правила техніки безпеки, може заряджати і перезаряджати акумулятор.
- При тривалому зберіганні машину необхідно заряджати не рідше 1 разу на 30 днів, щоб уникнути проблем з роботою акумулятора.
- Заряджайте акумулятор у добре провітрюваному сухому приміщенні.

ЗБЕРІГАННЯ ТА ДОГЛЯД:

Паркуйте автомобіль у приміщенні або накрийте його брезентом, щоб захистити його від сирієї погоди.

- Не залишайте автомобіль на сонці надовго, це може привести до вицвітання.
- Зберігати в тіні або накрити брезентом.
- Не мийте автомобіль зі шланга.
- Не мийте автомобіль з милом.
- Заряджайте акумулятор не рідше одного разу на місяць, щоб продовжити термін його служби.

ПРАВИЛА ВСТАНОВЛЕННЯ ТА ЗАМІНИ БАТАРЕЙОК В ПУЛЬТІ ДУ:

1. Відчиніть кришку відсіку для батарейок і помістіть, дотримуючись полярності 1.5V AAA батарейки (не входять до комплекту). Зачиніть кришку і зафіксуйте за допомогою гвинта.
2. Установка та заміна батарейок повинні проводитися тільки дорослими.
7. Батарейки - не іграшка. Не дозволяйте дітям гратися з ними.
8. Не заряджайте батарейки, не призначені для повторної зарядки.
9. При установці батарейок дотримуйтесь їх полярності.
10. Якщо автомобіль не використовується протягом тривалого часу, витягнути з пульта дистанційного керування батарейки.
11. Не відкривайте батарею або зарядний пристрій.
12. Використовуйте батарейки і зарядний пристрій, рекомендовані виробником.

УМОВИ ЕКСПЛУАТАЦІЇ:

1. Зберіть автомобіль згідно з інструкцією.
2. Щільно закрутіть всі гвинти.
3. Перед використанням поясніть дітям правила безпеки.
4. Щоб уникнути небезпеки під час руху дитина повинна сидіти, в машині може перебувати тільки одна дитина, водіння має відбуватися під наглядом дорослих, в безпечному місці на рівній поверхні.
5. Не катайтеся в темряві, щоб уникнути травм.

ТЕХНІЧНІ НЕПОЛАДКИ ТА ЇХ УСУНЕННЯ

Проблема	Причина	Усунення проблеми
Джип не рухається	<ol style="list-style-type: none"> 1. Акумулятор розряджений. 2. Спрацював запобіжник. 3. Недостатній контакт із акумулятором. 4. Акумулятор несправний. 5. Погано зафіксовані колеса. 	<ol style="list-style-type: none"> 1. Підзарядіть акумуляторну батарею. 2. Не використовуйте автомобіль протягом декількох хвилин або замініть запобіжник. 3. Закріпіть щільніше роз'єми акумуляторної батареї. 4. Перевірте справність акумулятора. 5. Підкрутіть гайки, які фіксують.
Акумуляторна батарея не заряджається	<ol style="list-style-type: none"> 1. Роз'єми акумулятора не зафіксовані. 2. Відсутність електрики в мережі. 3. Зарядний пристрій несправний. 4. Запобіжник несправний 	<ol style="list-style-type: none"> 1. Зафіксуйте роз'єми. 2. Спробуйте підключити зарядний пристрій до мережі пізніше. 3. Замініть зарядний пристрій. 4. Перевірте і замініть запобіжник
Дія акумулятора нетривала	<ol style="list-style-type: none"> 1. Недостатній заряд акумулятора. 2. Колеса забруднені. 3. Автомобіль перевантажений 	<ol style="list-style-type: none"> 1. Необхідно заряджати акумулятор своєчасно. 2. Очистіть колеса. 3. Не перевантажуйте автомобіль
Джип їде надто повільно	<ol style="list-style-type: none"> 1. Акумулятор розряджений. 2. Колеса забруднені. 3. Автомобіль перевантажений. 	<ol style="list-style-type: none"> 1. Необхідно зарядити акумулятор своєчасно. 2. Очистіть колеса. 3. Не перевантажуйте автомобіль
Акумулятор нагрівається та шумить під час зарядки	<ol style="list-style-type: none"> 1. В акумуляторі відбувається хімічна реакція. 	<ol style="list-style-type: none"> 1. Така реакція характерна для процесу зарядки акумулятора.
Низький рівень зарядки	<ol style="list-style-type: none"> 1. Акумулятор несправний. 2. Відсутність електрики в мережі. 3. Автомобіль перевантажений. 4. Поверхня, на якій знаходиться автомобіль, нерівна. 	<ol style="list-style-type: none"> 1. Замініть акумулятор. 2. Спробуйте під'єднати до мережі пізніше. 3. Не перевантажуйте автомобіль. 4. Використовуйте автомобіль тільки на рівній поверхні.

ЗАПОБІЖНІ ЗАХОДИ:

1. Автомобіль розрахований на одну дитину від 3 до 8 років та витримує максимальне навантаження 55 кг.
2. Щоб уникнути пошкодження редуктора і механізмів автомобіля уникайте перевантаження дитячого транспорту.
3. Не дозволяйте дітям кататися удвох, перевозити вантажі або буксирувати.
4. Не міняйте різко напрямок руху автомобіля.
5. Не допускається катання дорослих.
6. Автомобіль дозволяється використовувати тільки під наглядом дорослих.
7. Щоб не допустити травм дітей за допомогою дрібних деталей, зберігайте всі деталі і пакети в недоступному для дітей місці.
8. Не рекомендується використовувати автомобіль на проїжджій частині, схилах, та інших небезпечних місцях.
9. Автомобіль дозволяється використовувати в теплу суху погоду. Уникайте дощу і прямого контакту з водою.
10. Своєчасно очищайте автомобіль від пилу та бруду. Допускається чистка сухою або ледь вологою тканиною без використання абразивних засобів для чищення.
11. Для змащення рухомих деталей, колес та елементів управління використовуйте легкі масла.
12. Контакти підключення живлення не повинні бути замкнені «накоротко».
13. Перед використанням перевіряйте місця фіксації деталей.
14. Автомобіль слід зберігати якнайдалі від джерел тепла щоб уникнути пошкодження пластикових деталей.
15. Машина не має окремих гальм, тому необхідно спостереження дорослого.
16. Автомобіль необхідно використовувати тільки на рівній поверхні, подалі від яких-небудь перешкод, нерівностей, бруду, калюж, водойм.
17. Не втручайтеся і не міняйте електричну систему автомобіля.
18. Використовуйте комплектуючі та акумулятор тільки від даного виробника.

*Комплектація може відрізнятись від заявленої

Бажаємо вам приємного використання